

# 取扱説明書

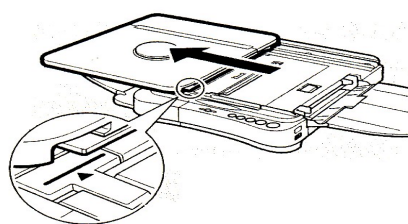

1. 本体の矢印まで、原稿台を左にスライドさせます。

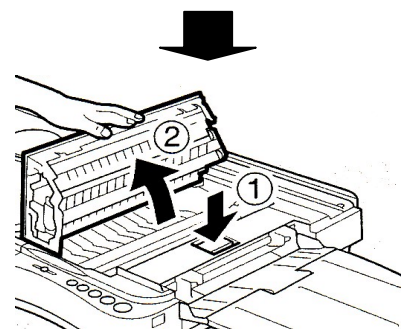

2. ①上カバー開閉ボタンを押して、②本体と垂直になるまで上カバーを開きます。

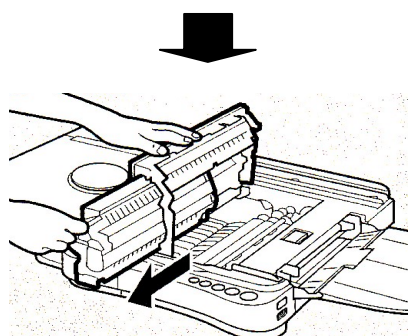

3. カートリッジのつまみを持ち、使用済みのカートリッジを引き出します。

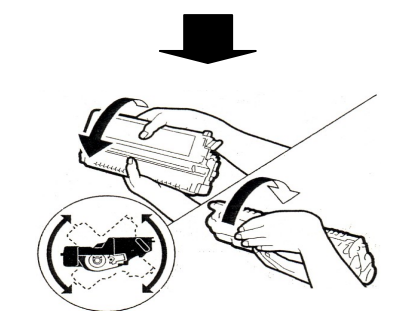

4. カートリッジを水平に持ち、左右に数回傾けてカートリッジ内のトナーを均一にします。

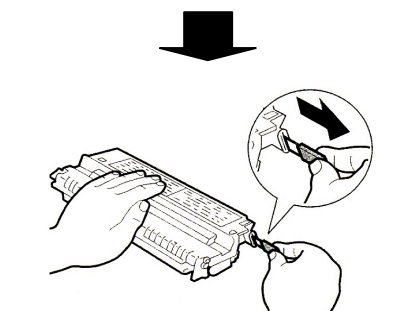

5. カートリッジを水平なところに置き、片手を添えてトナーシールをまっすぐ引き抜きます。

6. カートリッジの注意書き面を左に向けて、本体の奥に突き当たるまで入れます。

7. 上カバーをカチッと音がするまで押して確実に閉めてから、原稿台を中央に戻します。

注意：使用できない用紙（紙詰まりやプリンタ本体の故障、トラブルを防ぐため、下記の用紙はお使いにならないで下さい）

- ・厚すぎる用紙、薄すぎる用紙
- ・表面が粗い用紙、つるつるしすぎている用紙
- ・裏紙が簡単にはがれてしまうラベル用紙